

**Serie 4, Kühl-Gefrier-Kombination,
mehr-türig, 183 x 90.5 cm, Edelstahl
(mit Antifingerprint)
KFN96VPEA**



**Der Kühlschrank mit VitaFresh Box: kühlt
sehr sparsam – dank Frischefach bleibt Ihr
Obst und Gemüse länger vitaminreich und
frisch.**

- **VitaFresh XXL <0°C>:** extragroße Schubladen mit Feuchtigkeitsregulierung für länger frische Lebensmittel.
- **No Frost:** damit du deine Kühl-Gefrierkombination nie mehr abtauen musst.
- **XXL-Fassungsvermögen:** extra Raum für Lebensmittel, wenn du ihn brauchst.
- **LED-Beleuchtung:** So hast du deine Lebensmittel immer perfekt im Blick.
- **Big Box-Gefriergutschublade:** zum Stapeln von Einfrierbehältern oder für großes Gefriergut.

Technische Daten

Energieeffizienzklasse (EU 2017/1369): E
Durchschnittlicher Energieverbrauch in Kilowattstunden pro Jahr (kWh/a) (EU 2017/1369): 333 kWh/annum
Summe der Volumen der Tiefkühlfächer (EU 2017/1369): 200 l
Summe der Volumen der Kaltlagerfächer (EU 2017/1369): 405 l
Luftschallemissionen (EU 2017/1369): 38 dB(A) re 1 pW
Luftschallemissionsklasse (EU 2017/1369): C
Bauform: Standgerät
Dekorrahmen/ -platte: Nicht möglich
Höhe: 1830 mm
Gerätebreite: 905 mm
Gerätetiefe: 731 mm
Absicherung: 10 A
Türanschlag: Links und rechts
Spannung: 220-240 V
Frequenz: 50-60 Hz
Länge Anschlusskabel: 240 cm
Anzahl Verdichter: 1
Anzahl unabhängiger Kühlkreisläufe: 1
Innenlüfter: Ja
Scharniere wechselbar: Nein
Anzahl verstellbarer Ablagen-Kühlteil (Stck): 2
Flaschenregale: Nein
Art der Installation: nicht zutreffend
Scharnierart: Flachscharnier



Serie 4, Kühl-Gefrier-Kombination, mehr- türlich, 183 x 90.5 cm, Edelstahl (mit Antifingerprint) KFN96VPEA

**Der Kühlschrank mit VitaFresh Box: kühlt
sehr sparsam – dank Frischfach bleibt Ihr
Obst und Gemüse länger vitaminreich und
frisch.**

Leistung und Verbrauch

- Energieeffizienzklasse: E
- Nutzinhalt gesamt: 605 l
- Nutzinhalt Kühlfächer: 405 l
- Nutzinhalt Tiefkühlfächer: 200 l
- Gefriervermögen in 24 Std.: 13 kg
- Energieverbrauch / Jahr: 333 kWh/a
- Geräuscheffizienzklasse / Geräusch-Wert: C / 38 dB
- Klimaklasse: SN-T

Design

- Türen Edelstahl mit Anti-Fingerprint, Seitenwände Chrome-Inox Metallic
- LED Beleuchtung
- Rückwand in Hochglanz weiß
- Innenausstattung mit Metall-Applikationen

Komfort und Sicherheit

- TouchControl - Elektronische Temperaturregelung, exakt digital ablesbar
- SuperKühlen
- SuperGefrieren: ja
- Abtau-Automatik
- Optische Warnanzeige Tür offen, Akustischer Türalarm
- Akustischer Alarm, Optische Warnanzeige

Kühlteil

- Multi Airflow-System für optimale und gleichmäßige Kälteverteilung
- 3 Abstellflächen aus Sicherheitsglas, davon 1 höhenverstellbar, 2 Abstellflächen ausziehbar
- 2 Flaschenabsteller, 2 Türabsteller
- ohne / 0
- Butter-/Käsefach mit Klappe

Frischhaltesystem

- 1 VitaFresh ◀0°C▶ Schublade - Fisch und Fleisch bleiben länger frisch
- 1 VitaFresh Schublade auf Rollen mit Feuchtigkeitsregulierung
 - hält Obst und Gemüse vitaminreich und länger frisch

Gefrierteil

- Nutzinhalt 4-Sterne-Gefrierfach: 200 l
- 6 transparente Gefriergut-Schubladen
- Eiswürfelschale
- Ohne Gefrierraum Beleuchtung im Gefrierteil

Maße

- Gerätemaße (H x B x T): 183.0 cm x 90.5 cm x 73.1 cm

Technische Informationen

- 4 Rollen zum leichteren Transport, 3 davon höhenverstellbar zur Ausrichtung
- 220 - 240 V

Zubehör

Länderspezifische Optionen

- Auf Basis der Ergebnisse der Normprüfung über 24 Std. Tatsächlicher Verbrauch abhängig von Nutzung/Standort des Geräts.
- Wandabstandshalter
- 2 durchgehender Türabsteller

**Serie 4, Kühl-Gefrier-Kombination, mehr-
türig, 183 x 90.5 cm, Edelstahl (mit
Antifingerprint)
KFN96VPEA**

Maße in mm

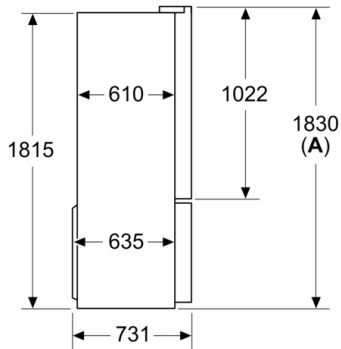

A: Front ist von 1830 bis 1847 (bei voll ausgezogenen vorderen Nivellierfüßen) verstellbar

Maße in mm

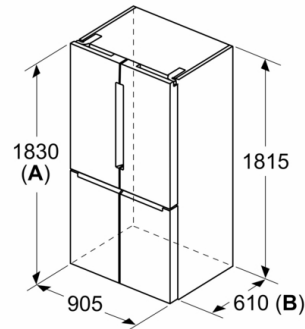

A: Front ist von 1830 bis 1847 (bei voll ausgezogenen vorderen Nivellierfüßen) verstellbar
B: 25 für feste Abstandshalter auf der Rückseite hinzufügen

Maße in mm

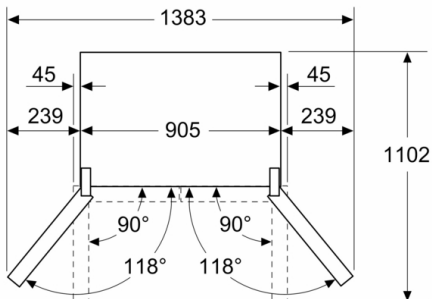

Maße in mm

